

Designed in Great Britain
Made in China

the little
Green Sheep[®]

Rocking Moses basket stand

Conforms to standard BS EN 1466:2023

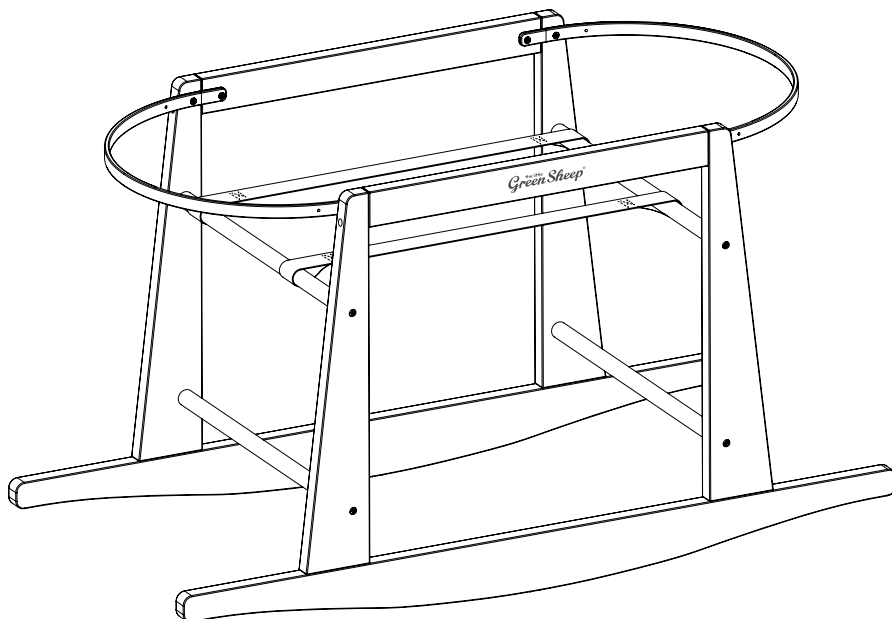

For any help, assistance or guidance
please call The Little Green Sheep team
Tel: 0800 028 4133 | +44 (0)1789 734 020
Email: hello@thelittlegreensheep.co.uk

thelittlegreensheep.co.uk

EN **IMPORTANT:** READ CAREFULLY AND KEEP FOR FUTURE REFERENCE.

DE **WICHTIG:** ANLEITUNGEN FÜR SPÄTERE RÜCKFRAGEN AUFBEWAHREN.

ES **IMPORTANTE :** LEER LAS INSTRUCCIONES CUIDADOSAMENTE ANTES DEL USO Y MANTENERLAS PARA FUTURAS CONSULTAS.

FR **IMPORTANT:** LIRE LES INSTRUCTIONS SUIVANTES ATTENTIVEMENT AVANT UTILISATION ET LES CONSERVER POUR LES BESOINS ULTÉRIEURS DE RÉFÉRENCE.

HR **VAZNO:** PAŽLJIVO PROČITAJTE I SAČUVAJTE ZA BUDUĆU UPOTREBU.

NL **BELANGRIJK:** LEES DE GEBRUIKSAANWIJZING ZORGVULDIG DOOR EN BEWAAR DEZE VOOR LATER GEBRUIK.

PT **IMPORTANTE:** LER CUIDADOSAMENTE AS INSTRUÇÕES ANTES DE USAR E GUARDÁ - LAS PARA FUTURA REFERÊNCIA.

AR **تنبيه مهم:** اقرأ التعليمات بعناية قبل الاستخدام واحفظها للرجوع إليها في المستقبل قبل

PARTS

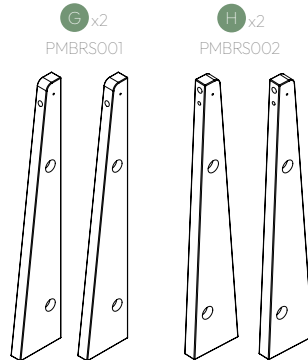
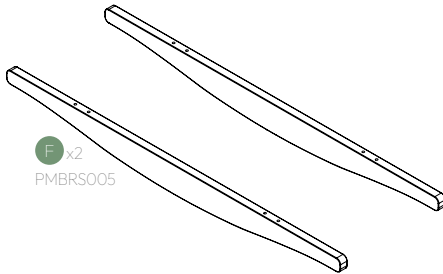
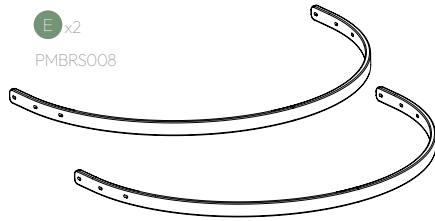
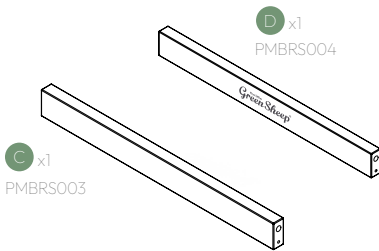
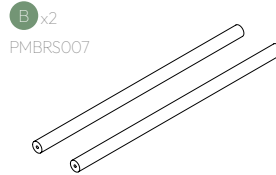
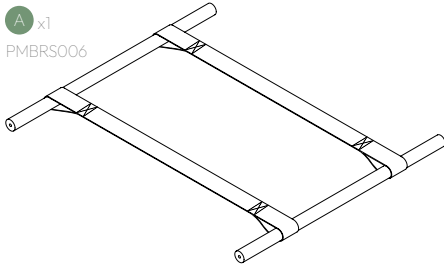

If there is any part missing or defective please email hello@thelittlegreensheep.co.uk

ASSEMBLY



25 Minutes



x1



1

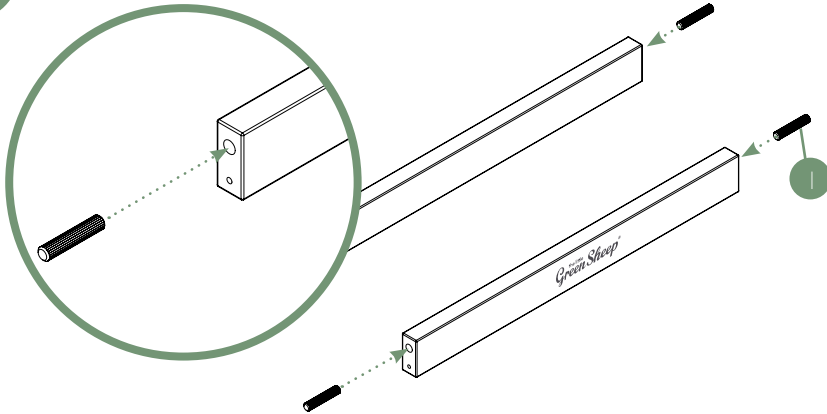

2

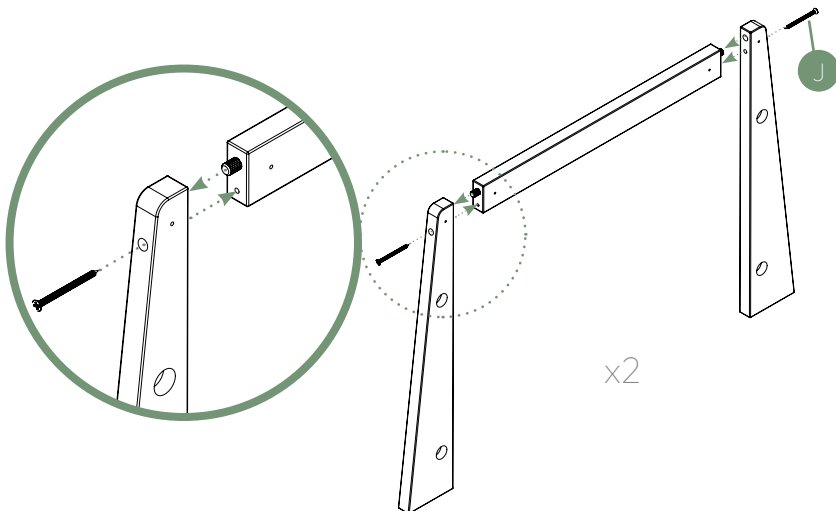

3

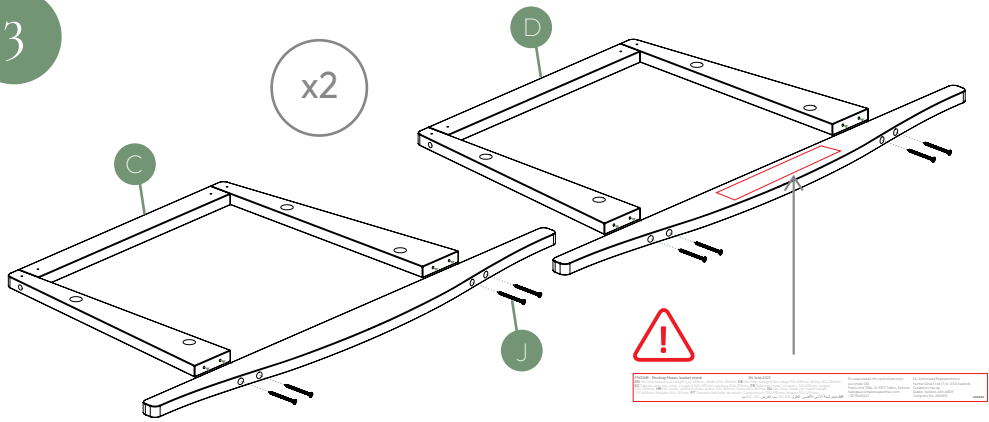

4

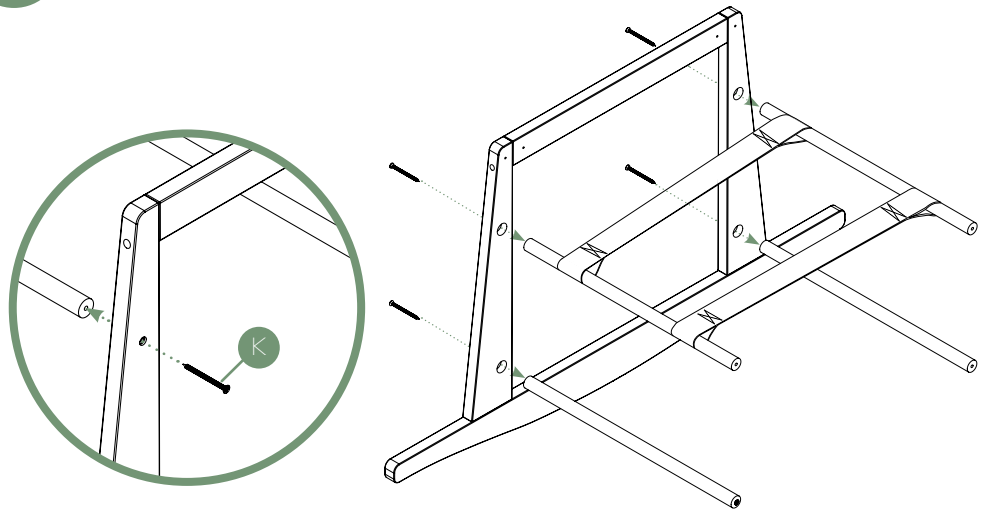

5

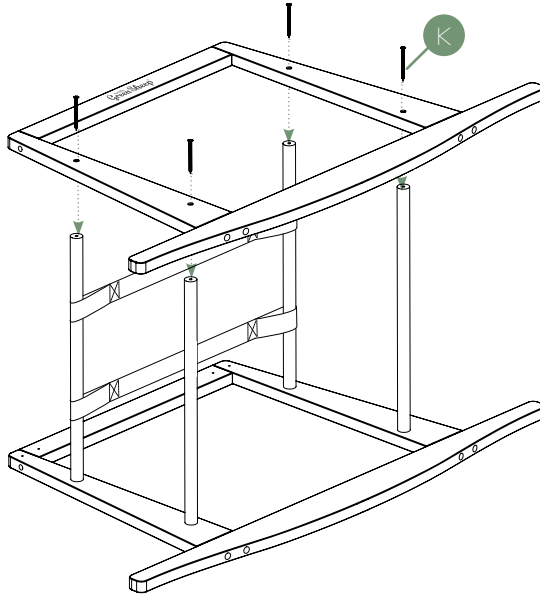

6

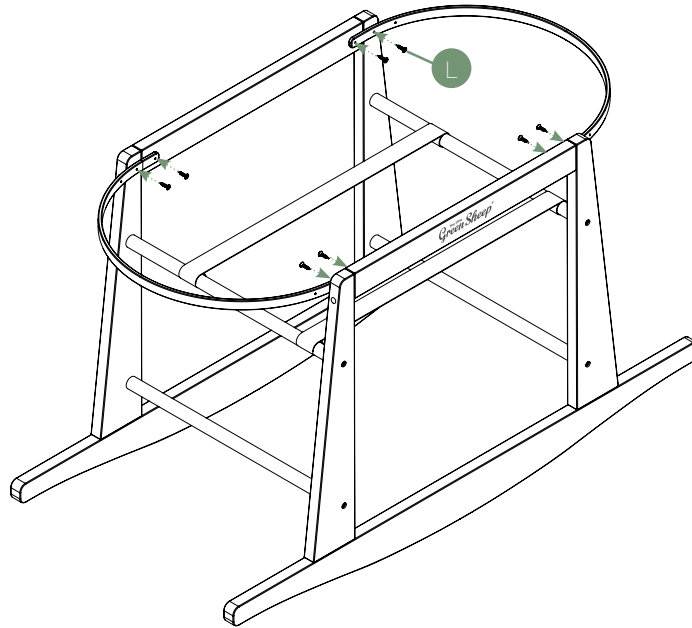

EN Place basket onto stand and adjust the straps accordingly to create a snug fit. **DE** Stellen Sie den Korb auf den Ständer und passen Sie die Riemen entsprechend an, um einen festen Sitz zu erreichen. **ES** Coloque la cesta sobre el soporte y ajuste las correas en consecuencia para crear un ajuste firme. **FR** Placez le couffin sur le support et ajustez les sangles en conséquence pour qu'il soit correctement installé. **HR** Kosaru postavite na postolje i podesite remene kako bi se kosara dobro prijanjala. **NL** Plaats de mand op de standaard en stel de riemen zodanig af dat de mand er mooi in past. **PT** Colocar a alfofa no suporte e ajustar as alças em conformidade para criar um ajuste mais confortável.

AR ضع السلة على الحامل وعدّل الأحزمة بحيث تحتصن السلة وتثبتها

IMPORTANT SAFETY INFORMATION

EN

Please take the time to carefully read the following warnings and recommendations, which are provided to keep your child safe whilst using the product and maintain safe and proper use.

REMEMBER: YOUR BABY'S SAFETY IS YOUR RESPONSIBILITY.

ASSEMBLY AND USE:



WARNING! This product is suitable only for a child who cannot sit up unaided, roll over and cannot push itself up on its hands and knees.

WARNING! Maximum weight of the child: 9kg (20lbs).

WARNING! Do not let other children play unattended near the carry cot / moses basket and stand.

WARNING! Do not place near open fire or other source of strong heat.

WARNING! Be aware of the risk of open fire and other sources of strong heat, such as electric bar fires, gas fires etc. in the near vicinity of the product.

WARNING! Only use on a firm ground which is horizontal level, flat and dry.

WARNING! Take care when moving your product, putting on the floor, going through doors and carefully lift into place.

WARNING! Remove any items in the basket that could present a danger of suffocation e.g. non-rigid toys, pillows.

WARNING! Take care and do not place the basket close to another product, which could present a danger of strangulation e.g. strings, blind, curtain cords.

WARNING! Overheating can endanger the life of your child! Beware of location, ambient temperature and the child's clothing and ensure that the child is not too cold or too warm.

WARNING! If in doubt we recommend you ask a health professional for advice on safe sleeping.

When the stand is not in use, it shall be stored away from children.

Store away from direct heat, or away from places of extreme temperature fluctuations such as roof attics, by outside walls, or near single glazed windows.

The stand is designed for use with a palm or wicker moses basket with minimum / maximum top edge dimensions of 700mm – 835mm in length, and base edge dimensions of 300mm to 355mm in width.

MAINTENANCE AND CLEANING:

WARNING! All assembly fittings should always be tightened properly and fittings should be checked regularly and retightened as necessary.

WARNING! Do not use the product if any part is broken, torn, or missing, and use only spare parts supplied or approved by the manufacturer. **DO NOT** substitute parts. Contact The Little Green Sheep for replacement parts and instructional literature if needed.

1. Regularly hand tighten all screws, avoiding over-tightening as this may cause cross-threading and damage.

2. Take care to ensure that no screws or fixings are loose, as this could endanger a child and they could trap parts of the body or clothing which would pose a risk of strangulation.

3. This product is made using natural materials and may be affected by extremely dry, humid, or damp conditions.

4. Clean with a warm, slightly damp cloth. Do not use abrasives or harsh detergents.

INFORMACIÓN IMPORTANTE SOBRE SEGURIDAD

ES

Por favor, dedique tiempo a leer detenidamente las siguientes advertencias y recomendaciones, que se proporcionan para mantener la seguridad de su hijo durante el uso del producto y mantener una utilización segura y adecuada.

RECUERDE: LA SEGURIDAD DE SU BEBÉ ES SU RESPONSABILIDAD.

MONTAJE Y UTILIZACIÓN:



ADVERTENCIA: Este producto solamente es apto para niños que no sean capaces de erguirse sin ayuda, rodar por el suelo ni apoyarse sobre sus pies y manos.

ADVERTENCIA: Peso máximo del niño: 9kg (20lbs).

ADVERTENCIA: No deje que otros niños jueguen cerca del capazo / moisés y del soporte sin vigilancia.

ADVERTENCIA: No colocar cerca de llamas abiertas u otra fuente de calor fuerte.

ADVERTENCIA: Tenga en cuenta el riesgo que supone la presencia de una hoguera o de cualquier otra fuente de calor elevado como calefactores de resistencia, cocinas de gas, etc. en las proximidades del producto.

ADVERTENCIA: Utilícese exclusivamente sobre superficies firmes, niveladas horizontalmente y secas.

¡ADVERTENCIA! Tenga cuidado al mover su producto, al ponerlo en el suelo, al atravesar puertas y al levantarlo con cuidado para colocarlo en su sitio.

¡ADVERTENCIA! Retire de la cesta cualquier objeto que pueda representar un peligro de asfixia; por ejemplo, juguetes no rígidos, almohadas.

¡ADVERTENCIA!! Tenga cuidado y no coloque la cesta cerca de otro producto que pueda representar un peligro de estrangulamiento; por ejemplo, cuerdas, persianas, cordones de cortinas.

¡ADVERTENCIA! El calentamiento excesivo puede poner en peligro la vida del niño. Preste atención a la temperatura ambiente del lugar y a la ropa del niño, y asegúrese de que el niño no tenga demasiado frío ni demasiado calor.

¡ADVERTENCIA! En caso de duda, le recomendamos que solicite asesoramiento a un profesional de la salud sobre cómo dormir de forma segura.

Si no va a utilizar un soporte, guárdelo lejos del alcance de los niños.

Almacene lejos de fuentes de calor directo o de lugares con fluctuaciones de temperatura extremas como áticos, paredes externas, o cerca de ventanillas de cristal simple.

El soporte está diseñado para su uso con un capazo de palma o de mimbre, cuyas dimensiones del borde superior estén comprendidas entre 700 mm y 835 mm de largo, y cuyas dimensiones de la base estén entre 300 mm y 355 mm de ancho.

MANTENIMIENTO Y LIMPIEZA:

ADVERTENCIA: Todos los accesorios de montaje se deberán apretar correctamente y comprobar de forma regular, reapretándolos en caso necesario.

ADVERTENCIA: No utilice la cuna si alguna pieza está rota, desgarrada o si no está presente, y utilice exclusivamente recambios suministrados o aprobados por el fabricante. NO sustituya ninguna pieza. Contacte con The Little Green Sheep si necesita piezas de recambio o instrucciones.

1. Apriete a mano todos los tornillos de forma regular evitando un exceso de fuerza, ya que podrían pasarse de rosca y resultar dañados.
2. Asegúrese bien de que ningún tornillo ni accesorio de unión esté flojo, ya que podrían poner en peligro la integridad del niño y podrían engancharse en alguna parte de su cuerpo o su ropa, con el consiguiente riesgo de estrangulamiento.
3. Este producto ha sido fabricado empleando materiales naturales, y podría verse afectado si se somete a condiciones extremadamente secas o húmedas.
4. Límpiase con un paño ligeramente humedecido con agua tibia. No utilice productos abrasivos ni detergentes fuertes.

VAZNE SIGURNOSNE INFORMACIJE

HR

Odvojite vrijeme i pažljivo pročitajte sljedeća upozorenja i preporuke koji su navedeni kako bi vaše dijete bilo sigurno tijekom uporabe proizvoda te kako bi uporaba bila pravilna.

IMATE NA UMU: SIGURNOST VASE BEBE VASA JE ODGOVORNOST.

SASTAVLJANJE I UPOTREBA:



max 9kg

UPOZORENJE: Ovaj je proizvod prikladan samo za dijete koje ne može samostalno uspravno sjediti, prevrnuti se i ne može se osloniti na vlastite ruke i koljena.

UPOZORENJE: Maksimalna težina djeteta: 9kg (20lbs).

UPOZORENJE: Ne dopustite drugoj djeci da se igraju bez nadzora u blizini dječieg krevetical kolijevke i stalka.

UPOZORENJE: Ne postavljajte u blizini otvorenog plamena ili drugih izvora snažne topline.

UPOZORENJE: Provjerite postoji li opasnost od otvorenog plamena i drugih izvora jake topline, kao što su požari na električnim uredajima, požari uzrokovani plinom itd. u blizini proizvoda.

UPOZORENJE: Upotrebljavajte samo na curstoj, vodoravnoj i suhoj površini.

UPOZORENJE! Budite oprezni ako premjestate proizvod, stavijate ga na pod, prolazite kroz vrata i pažljivo ga podignite na njegovo mjesto.

UPOZORENJE! Uklonite sve predmete iz kosare koji bi mogli predstavljati opasnost od gusenja, npr. male igračke, jastuke.

UPOZORENJE! Pazite da ne stavljajte kosaru blizu drugog proizvoda koji bi mogao predstavljati opasnost od davljenja, npr. uzice, sjenila, uzad za zavjese.

UPOZORENJE! Pregrijavanje može ugroziti život vašeg djeteta! Pazite na temperaturu okoline i djetetovu odjeću te pazite da djetetu nije prehladno ili pretoplo.

UPOZORENJE! Ako ste u nedoumici, preporučujemo da pitate zdravstvenog radnika za savjet o sigurnom spavanju.

Kada se stalak ne koristi, čuvajte ga dalje od domasaja djece.

Pohranite dalje od izvora direktne topline ili mjesta s ekstremnim temperaturnim promjenama, kao što su krovni tavani, uz vanjske zidove ili u blizini prozora s jednoslojnim staklom.

Postolje je dizajnirano za upotrebu s košarom za bebe od palminog lišća ili pruća s minimalnim/maksimalnim dimenzijama gornjeg ruba od 700 mm do 835 mm u duljini i dimenzijama ruba baze od 300 mm do 355 mm u širini.

ODRZAVANJE I CISCENJE:

UPOZORENJE: Svi spojevi sklopa uvijek se moraju pravilno zategnuti, a spojeve treba redovito provjeravati i po potrebi ponovno zategnuti.

UPOZORENJE: Kolijevku nemojte upotrebljavati ako je bilo koji dio slomljen, poderan ili nedostaje te upotrebljavajte samo rezervne dijelove koje je isporučio ili odobrio proizvođač. **NEMOJTE** zamjenjivati dijelove. Ako je potrebno, obratite se tvrtki The Little Green Sheep radi zamjene dijelova i uputa.

1. Redovito runo zategnite sve vijke, čime se sprječava prekomjerno zatezanje koje može dovesti do poprenog provlacenja i ostećenja.
2. Pobrinite se da vijci i spojnice nisu labavi jer to može ugroziti dijete i zahvatiti njegove dijelove tijela ili odjeće, što može predstavljati rizik od davljenja.
3. Ovaj je proizvod izrađen od prirodnih materijala i na njega mogu utjecati izrazito suhi i vlažni uvjeti.
4. Ocistite toplom, lagano vlažnom krpom. Nemojte upotrebljavati abrazivna sredstva ili agresivne deterdžente.

معلومات السلامة المهمة

AR

يُرجى إضاءة بعض الوقت لقراءة التحذيرات والتوصيات التالية بعناية، والتي تتوفر للمحافظة على سلامة طفلك الرضيع أثناء وجوده في مهد والمحافظة على الاستخدام الآمن والملائم. تذكر: أنت مسؤول عن سلامة طفلك الرضيع

التجميع والاستخدام



صُمم الحامل للاستخدام مع مهد الأطفال المصنوع من النخيل أو الخيزران بأبعاد حافة علوية لا تقل عن / تصل إلى 700 مم إلى 835 مم في الطول، وأبعاد حافة القاعدة من 300 مم إلى 355 مم في العرض.

عند نقل المنتج، ارفعه بحرص وضعه في المكان المطلوب. وتجنب سحبه أو دفعه على الأرض على الإطلاق لأن ذلك قد يؤدي إلى تلف المفصلات وقد ينجم عنه تلف المنتج في حالة عدم استخدام الحامل، يجب تخزينه بعيداً عن متناول الأطفال

يجب حفظ المنتج بعيداً عن مصادر الحرارة المباشرة والأماكن التي تواجه تقلبات كبيرة في درجة الحرارة مثل السندرات، الجدران الخارجية، أو قرب النوافذ الزجاجية غير المعزولة

الصيانة والتنظيف

تحذير: يجب تثبيت جميع ملحقات التجميع بإحكام، كما يجب فحص الملحقات على فترات منتظمة وإعادة ربطها كما يلزم

تحذير: تجنب استخدام المهد إذا كان يضم أي أجزاء مكسورة أو ممزقة أو ناقصة، واحرص على استخدام الأجزاء البديلة المتوفرة أو المعتمدة من قبل الجهة المصنعة فقط. لا تستخدم أجزاء بديلة للحصول على الأجزاء البديلة والأدلة التوجيهية The Little Green Sheep اتصل بشركة عند الحاجة إليها

1. احرص على ربط جميع البراغي يدويًا بصفة منتظمة، وتجنب ربطها بشكل مفرط حتى لا يسبب ذلك اللولبية المتعارضة والتلف

2. توخ الحذر لضمان عدم وجود أي براغي أو أدوات تثبيت مرتخية، لأن ذلك يشكل خطرًا على الطفل ويؤدي إلى احتباس أجزاء من الجسم أو الملابس، وهو ما قد يُعرضه لخطر الاختناق

3. صُنِع هذا المنتج باستخدام مواد طبيعية وقد يتأثر بظروف الجفاف أو الرطوبة أو البلب الشديدة

4. يُنظف المهد بقطعة قماش دافئة ومبللة قليلاً. ولا يجب استخدام المواد الكاشطة أو المنظفات القوية

تحذير: هذا المنتج مناسب فقط للأطفال الذين لا يمكنهم الجلوس في وضع منتصب بدون مساعدة، ولا يمكنهم التقلب أو دفع أنفسهم للأعلى على اليدين والركبتين

تحذير: الحد الأقصى لوزن الطفل: (20 رطلاً) 9 كيلوجرامات

تحذير: لا تدعي الأطفال الآخرين يلعبون دون رقابة بالقرب من سرير الأطفال أو سلة موسى أو الحامل

تحذير: لا تضع المنتج على مقربة من نيران مشتعلة أو من مصدر آخر للحرارة الشديد

تحذير: انتبه إلى خطر اللهب المكشوف ومصادر الحرارة القوية الأخرى، مثل الدفايات الكهربائية ودفايات الغاز وما شابه إذا تواجدت بالقرب المنتج

تحذير: يُستخدم فقط على سطح قوي وأفقي وجاف

تحذير! السخونة المفرطة قد تهدد حياة الطفل! انتبه إلى درجة الحرارة المحيطة بالموقع وملابس الطفل وتأكد أن الطفل ليس بارداً أو دافئاً أكثر مما ينبغي

تحذير! إذا ساورك الشك، نوصيك بطلب المشورة من أخصائي رعاية صحية حول النوم الآمن

تحذير! توخ الحذر عند نقل المنتج، ووضعه على الأرض، ومقريره عبر الأبواب ورفعه بحرص لوضعه في مكانه **تحذير!** أخرج أي أغراض في السلة قد تسبب خطر الاختناق، مثل... الدُمى غير الصلبة، الوسائد

تحذير! توخ الحذر ولا تضع السلة بالقرب من منتج آخر، حتى لا يسبب ذلك خطر الخنق، مثل الأحزمة، الستائر المتحركة، أجنال الستائر

BELANGRIJKE VEILIGHEIDSINFORMATIE

NL

Neem de tijd om de volgende waarschuwingen en aanbevelingen zorgvuldig door te lezen, die worden verstrekt om uw kind tijdens het gebruik van het product veilig te houden en veilig en correct gebruik te behouden.

LET OP: DE VEILIGHEID VAN UW BABY IS UW VERANTWOORDELIJKHEID.

MONTAGE EN GEBRUIK:



WAARSCHUWING: dit product is alleen geschikt voor een kind dat nog niet zelfstandig recht p kan zitten of kan omrollen en zichzelf niet kan ondersteunen op handen en knieën.

WAARSCHUWING: maximumgewicht van het kind: 9kg (20lbs).

WAARSCHUWING: laat andere kinderen niet zonder toezicht spelen in de buurt van de draagmand/wiegmand en standaard.

WAARSCHUWING: Plaats het product niet in de buurt van open vuur of een andere sterke hittebron.

WAARSCHUWING: houd rekening met het gevaar van open vuur en andere hittebronnen, zoals elektrische kachels, gaskachels etc. in de nabijheid van het product.

WAARSCHUWING: maak uitsluitend gebruik/van een stevig, horizontaal en droog oppervlak.

WAARSCHUWING! Wees voorzichtig bij het verplaatsen en op de grond plaatsen van uw product en door deuren lopen met het product, en til het voorzichtig op zijn plek.

WAARSCHUWING! Verwijder alle items in de mand die gevaar tot verstikking kunnen opleveren, zoals zacht speelgoed, kussens.

WAARSCHUWING! Let erop dat u de mand niet in de buurt van een ander product plaatst dat gevaar tot verwurging kan opleveren, bijv. koorden, gordijnen, gordijnroedes.

WAARSCHUWING! Oververhitting kan het leven van uw kind in gevaar brengen! Let op de omgevingstemperatuur op de locatie en de kleding van het kind en zorg dat het kind het niet te warm of te koud heeft.

WAARSCHUWING! Bij twijfel raden we aan een specialist om advies te vragen over veilig slapen

Wanneer de standaard niet in gebruik is, moet deze buiten bereik van kinderen worden opgeborgen.

Niet opbergen in de directe nabijheid van een warmtebron, of in een ruimte met extreme temperatuurschommelingen zoals op een zolder onder het dak, tegen een buitenmuur of in de buurt van een raam met enkele beglazing.

De standaard is ontworpen voor gebruik met een palm- of rieten mandje met minimale / maximale bovenrandafmetingen van 700 mm – 835 mm in lengte en basisrandafmetingen van 300 mm tot 355 mm in breedte.

ONDERHOUD EN REINIGING:

WAARSCHUWING: alle montageonderdelen moeten te allen tijde stevig worden bevestigd en alle koppelstukken moeten regelmatig indien nodig opnieuw worden vastgedraaid.

WAARSCHUWING: gebruik het ledikant niet indien een onderdeel defect of gescheurd is of ontbreekt en gebruik alleen reserveonderdelen die door de fabrikant zijn geleverd of goedgekeurd. GEBRUIK GEEN vervangende onderdelen. Neem indien nodig contact op met The Little Green Sheep voor de vervanging van onderdelen en instructies.

1. Draai regelmatig alle schroeven stevig aan; vermijd het te stevig vastdraaien, aangezien dit kan leiden tot doldraaien en schade.

2. Zorg ervoor dat er geen schroeven of montageonderdelen los zijn, aangezien dit gevaarlijk kan zijn voor kinderen en lichaamsdelen of kleding hieraan kunnen vasthaken, wat kan leiden tot wurging.

3. Dit product is gemaakt met natuurlijke materialen die mogelijk worden beïnvloed door extreem droge of vochtige omstandigheden.

4. Reinig met een warme, licht vochtige doek. Gebruik geen schuurmiddelen of agressieve schoonmaakmiddelen.

CONSIGNES DE SÉCURITÉ IMPORTANTES

FR

Veuillez prendre le temps de lire attentivement les avertissements et recommandations suivants, fournis pour assurer la sécurité de votre enfant lors de l'utilisation du produit et pour garantir une utilisation sûre et correcte.

SOUVENEZ-VOUS : LA SÉCURITÉ DE VOTRE BÉBÉ EST VOTRE RESPONSABILITÉ.

MONTAGE ET UTILISATION:



max 9kg

AVERTISSEMENT: Ce produit convient uniquement à un enfant qui ne peut pas s'asseoir sans aide, se retourner et ne peut pas se relever sur les mains et les genoux.

AVERTISSEMENT: Poids maximum de l'enfant : 9kg (20lbs).

AVERTISSEMENT: Ne pas laisser d'autres enfants jouer sans surveillance à proximité de la nacelle / couffin de Moïse et du support.

AVERTISSEMENT: Ne pas installer le porte-couffin à proximité d'un feu ouvert ou de toute autre source de chaleur.

AVERTISSEMENT: Veuillez noter qu'un foyer ouvert ou toute autre source de chaleur intense, comme un chauffage électrique ou à gaz, à proximité du produit présente des risques.

AVERTISSEMENT: Utilisez uniquement sur une surface ferme, horizontale et sèche.

AVERTISSEMENT! Faites attention lorsque vous déplacez votre produit, que vous le déposez sur le sol, que vous passez dans les portes. Soulevez-le avant de le poser.

AVERTISSEMENT! Retirez tous les articles présents dans le couffin qui pourraient présenter un danger de suffocation, p. ex. jouets non rigides, oreillers.

AVERTISSEMENT! Faites attention à ne pas placer le couffin à proximité d'un autre produit pouvant présenter un danger de strangulation, p.ex. cordons, store, cordon de rideau.

AVERTISSEMENT! La surchauffe peut mettre la vie de votre enfant en danger! Prenez garde à la température ambiante de la pièce et aux vêtements de votre enfant. Assurez-vous que votre enfant n'a ni trop chaud ni trop froid.

AVERTISSEMENT! Dans le doute, nous vous recommandons de consulter un professionnel de santé pour des conseils sur un environnement de sommeil sécurisé.

Lorsque le support n'est pas utilisé, il doit être rangé hors de portée des enfants.

Éloigner le berceau d'une source directe de chaleur ou d'endroits présentant des fluctuations extrêmes de températures tels que greniers, parois extérieures, ou fenêtres à vitrage simple.

Le support est conçu pour être utilisé avec un couffin Moïse en fibres de palmier ou d'osier avec une longueur du bord supérieur comprise entre 700 et 835 mm et une largeur de la base comprise entre 300 et 355 mm.

ENTRETIEN ET NETTOYAGE:

AVERTISSEMENT: Toutes les pièces de fixation doivent toujours être correctement serrées. Vérifiez-les régulièrement pour les resserrer si nécessaire.

AVERTISSEMENT: N'utilisez pas le lit si une pièce est cassée, endommagée ou manquante. Utilisez uniquement des pièces de rechange fournies ou approuvées par le fabricant. NE remplacez PAS les pièces. Contactez The Little Green Sheep pour obtenir des pièces de rechange et les notices d'utilisation si nécessaire.

1. Les vis doivent être serrées à la main régulièrement. Évitez de trop les serrer pour ne pas endommager le filetage.
2. Vérifiez que les vis et pièces de serrage ne sont pas desserrées afin d'éviter tout danger pour l'enfant, qui risquerait de se pincer ou d'accrocher ses vêtements en entraînant un risque d'étranglement.
3. Ce produit est fabriqué à partir de matériaux naturels et peut être affecté par des conditions extrêmement sèches, ou humides.
4. Nettoyez avec un chiffon chaud légèrement humide. N'utilisez pas de produits abrasifs ou de détergents agressifs.

WICHTIGE SICHERHEITSHINWEISE

DE

Bitte lesen Sie die folgenden Warnhinweise und Empfehlungen sorgfältig durch, damit Ihr Kind während der Verwendung geschützt ist und das Produkt sicher und ordnungsgemäß verwendet werden kann.

BITTE BEACHTEN SIE FOLGENDES: DIE SICHERHEIT IHRES BABYS LIEGT IN IHRER VERANTWORTUNG.

MONTAGE UND VERWENDUNG:



WARNUNG: Dieses Produkt ist nur für ein Baby geeignet, das nicht ohne Hilfe sitzen, sich umdrehen und sich nicht auf Händen und Knien hochdrücken kann.

WARNUNG: Höchstgewicht des Babys: 9kg (20lbs).

WARNUNG: Lassen Sie andere Kinder nicht unbeaufsichtigt in der Nähe des Tragekorbs spielen.

WARNUNG: Nicht in die Nähe eines offenen Feuers oder einer anderen starken Hitzequelle aufstellen.

WARNUNG: Achten Sie auf Gefahren durch offenes Feuer und andere starke Hitzequellen wie elektrische Heizstrahler, Gasofen usw. in der Nähe des Tragekorbs.

WARNUNG: Nur auf festem, waagerechten und trockenem Untergrund verwenden.

WARNUNG! Vorsicht, wenn Sie Ihr Produkt bewegen, es auf den Boden stellen, durch Türen tragen und es sorgfältig an Ort und Stelle heben.

WARNUNG! Entfernen Sie alle Artikel aus dem Korb, die eine Erstickungsgefahr darstellen könnten, z. B. nicht-steifes Spielzeug, Kissen.

WARNUNG! Achten Sie darauf, den Korb nicht auf ein anderes Produkt zu stellen, bei dem Strangulierungsgefahr bestehen könnte, z. B. Schnüre, Jalousien, Vorhangkordeln.

WARNUNG! Überhitzung kann das Leben Ihres Kindes gefährden! Achten Sie auf die Umgebungstemperatur des Ortes und die Kleidung des Kindes und passen Sie auf, dass es dem Kind nicht zu kalt oder zu warm wird.

WARNUNG! Im Zweifelsfall empfehlen wir, dass Sie sich von einem Gesundheitsexperten über das Thema sicheres Schlafen beraten lassen.

Wenn der Ständer nicht benutzt wird, muss er außer Reichweite von Kindern aufbewahrt werden.

Bewahren Sie es geschützt vor direkter Wärme und nicht an Orten mit extremen Temperaturschwankungen, wie etwa auf Dachböden, an Außenwänden oder in der Nähe von einfachverglasten Fenstern auf.

Der Ständer ist für die Verwendung mit einem Palm- oder Weiden-Moseskorb mit minimalen/maximalen Abmessungen der Oberkante von 700–835 mm in der Länge sowie minimalen/maximalen Abmessungen der Unterkante von 300–355 mm in der Breite ausgelegt.

WARTUNG UND REINIGUNG:

WARNUNG: Alle Montagefittings sollten immer richtig angezogen werden, und die Fittings sollten regelmäßig überprüft und bei Bedarf nachgezogen werden.

WARNUNG: Verwenden Sie die Krippe nicht, wenn ein Teil defekt, gerissen ist oder fehlt, und verwenden Sie nur vom Hersteller gelieferte oder zugelassene Ersatzteile. ERSETZEN SIE KEINE Teile. Wenden Sie sich bei Bedarf an The Little Green Sheep, um Ersatzteile und Anleitungsliteratur zu erhalten.

1. Ziehen Sie alle Schrauben regelmäßig von Hand nach, vermeiden Sie jedoch ein zu starkes Anziehen, da dies zum Verkanten des Gewindes und zu Beschädigungen führen kann.

2. Achten Sie darauf, dass keine Schrauben oder Befestigungen locker sind, da dies eine Gefahr für ein Kleinkind darstellen könnte sowie Körperteile oder Kleidung eingeklemmt werden könnten, was eine Strangulierungsgefahr darstellen würde.

3. Dieses Produkt ist aus natürlichen Materialien hergestellt und kann durch extrem trockene oder feuchte Bedingungen beeinträchtigt werden.

4. Mit einem warmen, leicht feuchten Tuch reinigen. Keine Scheuermittel oder scharfen Reinigungsmittel verwenden.

INFORMAÇÃO IMPORTANTE DE SEGURANÇA

PT

Dedique algum tempo a ler atentamente os seguintes avisos e recomendações, que são fornecidos para manter o seu filho seguro durante a utilização do produto, assim como para manter uma utilização segura e adequada.

LEMBRE-SE: A SEGURANÇA DO SEU BEBÉ É DA SUA RESPONSABILIDADE.

MONTAGEM E UTILIZAÇÃO:



AVISO: O produto é adequado para uma criança que não se consegue manter de pé sem ajuda, rolar ou levantar-se com as mãos e joelhos.

AVISO: Peso máximo da criança: 9kg (20lbs).

AVISO: Não deixar as crianças sem vigilância junto do berço / alcofa e suporte.

AVISO: Não colocar o berço na proximidade de um fogo aberto, ou outra fonte de calor forte.

AVISO: Tenha em atenção o risco de fogo aberto e outras fontes de forte calor, tais como fogos de barras elétricas, incêndios a gás, etc., nas proximidades do produto.

AVISO: Utilizar unicamente sobre uma superfície firme, nivelada e seca.

ATENÇÃO! Tenha cuidado ao mover o seu produto, ao colocá-lo no chão, ao passar por portas e ao levantá-lo cuidadosamente para o colocar no lugar.

ATENÇÃO! Retirar todos os objetos do cesto que possam representar um perigo de asfixia, por exemplo, brinquedos maleáveis, almofadas.

ATENÇÃO! Tenha cuidado e não coloque o cesto perto de outro produto que possa representar um perigo de estrangulamento, por exemplo, cordas, estores, cordões de cortinas.

ATENÇÃO! O sobreaquecimento pode pôr em perigo a vida da criança! Tenha em atenção a temperatura ambiente do local e o vestuário da criança e certifique-se de que a criança não está demasiado fria ou demasiado quente.

ATENÇÃO! Em caso de dúvida, recomendamos que consulte um profissional de saúde para obter conselhos sobre como dormir em segurança.

Quando o suporte não estiver em uso, deve ser armazenado longe do alcance das crianças.

Armazene longe de calor directo ou de locais com variações extremas de temperatura como sótãos, perto de paredes exteriores ou de janelas com vidro simples.

O suporte foi concebido para ser utilizado com uma cesta Moisés de palma ou vime com dimensões mínimas/máximas da borda superior de 700 mm a 835 mm de comprimento e dimensões da borda de base de 300 mm a 355 mm de largura.

MANUTENÇÃO E LIMPEZA:

AVISO: Todos os acessórios de montagem devem ser sempre devidamente apertados e verificados com regularidade para voltar a apertar, se necessário.

AVISO: Não utilize o berço se uma peça estiver partida, torcida ou ausente, utilize apenas peças fornecidas ou aprovadas pelo fabricante. NÃO substitua peças. Contacte a The Little Green Sheep para peças sobressalentes e instruções, se necessário.

1. Aperte regularmente à mão todos os parafusos, evitando o aperto excessivo para não provocar danos.
2. Assegure-se de que não existem parafusos ou fixações soltas que se possam prender a partes do corpo da criança, colocando-a em perigo e expondo-a a um risco de estrangulamento.
3. Este produto foi fabricado com materiais naturais e pode ser afetado por condições extremamente secas ou húmidas.
4. Limpe a superfície com um pano ligeiramente humedecido em água tépida. Não utilize produtos abrasivos nem de limpeza agressivos.

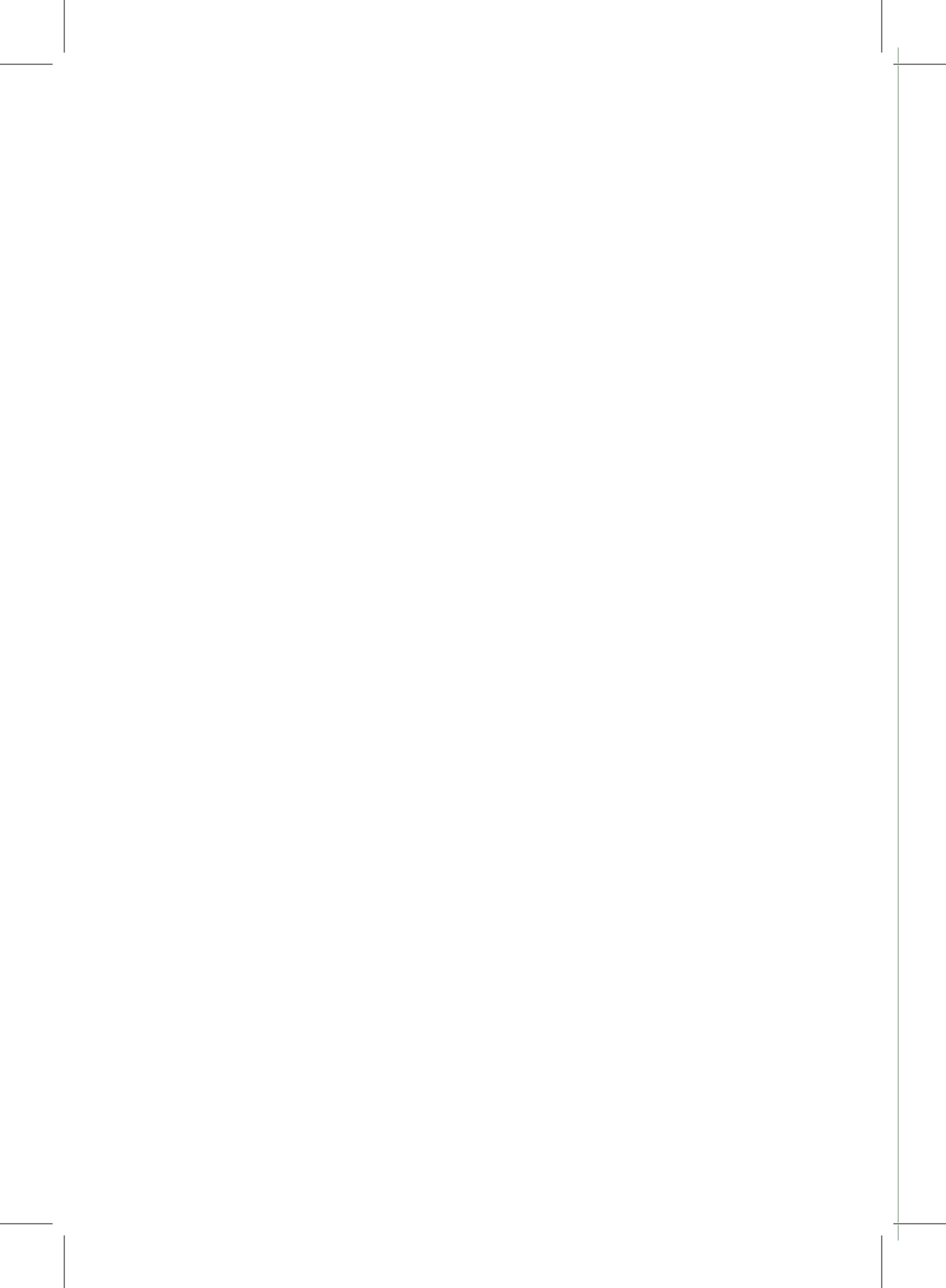

 @thelittlegreensheep

thelittlegreensheep.co.uk